

Notre stratégie d'entreprise

Colba.Net a mis en place une stratégie d'entreprise afin d'approcher les entreprises qui gèrent des immeubles résidentiels multi-logements ou de nouvelles constructions et co-propriétés ou autres dans la région de Montréal.

Nous avons déjà déployé de la fibre dans les bâtiments commerciaux et multi-logements et on a la confiance des entreprises comme Monit Management, Rester, et Alfid et d'autres.

Nous avons déployé plus de 20,5KM de fibre et notre objectif est de déployer 31,5KM de notre propre fibre sur l'île et partout où il y a une analyse de rentabilisation.

Notre stratégie d'entreprise

La stratégie commerciale consiste à déployer la fibre optique dans les bâtiments commerciaux, Multi-logements (nouveaux ou existants) et Co-propriétés sur notre route de fibre afin d'offrir nos services le Triple Play (Internet, Téléphonie et IPTV).

Colba.Net a déployé notre propre fibre et Colba.Net est co-localisé dans neuf (9) Centraux de Bell Canada et offre le service directement par notre ADSL2 + qui rend Colba.Net unique par rapport à d'autres entreprises de notre taille.

Nous offrons des vitesses et des forfait très compétitifs avec notre service fibre et cela peut avoir une valeur ajoutée pour votre entreprise.

Notre réseau

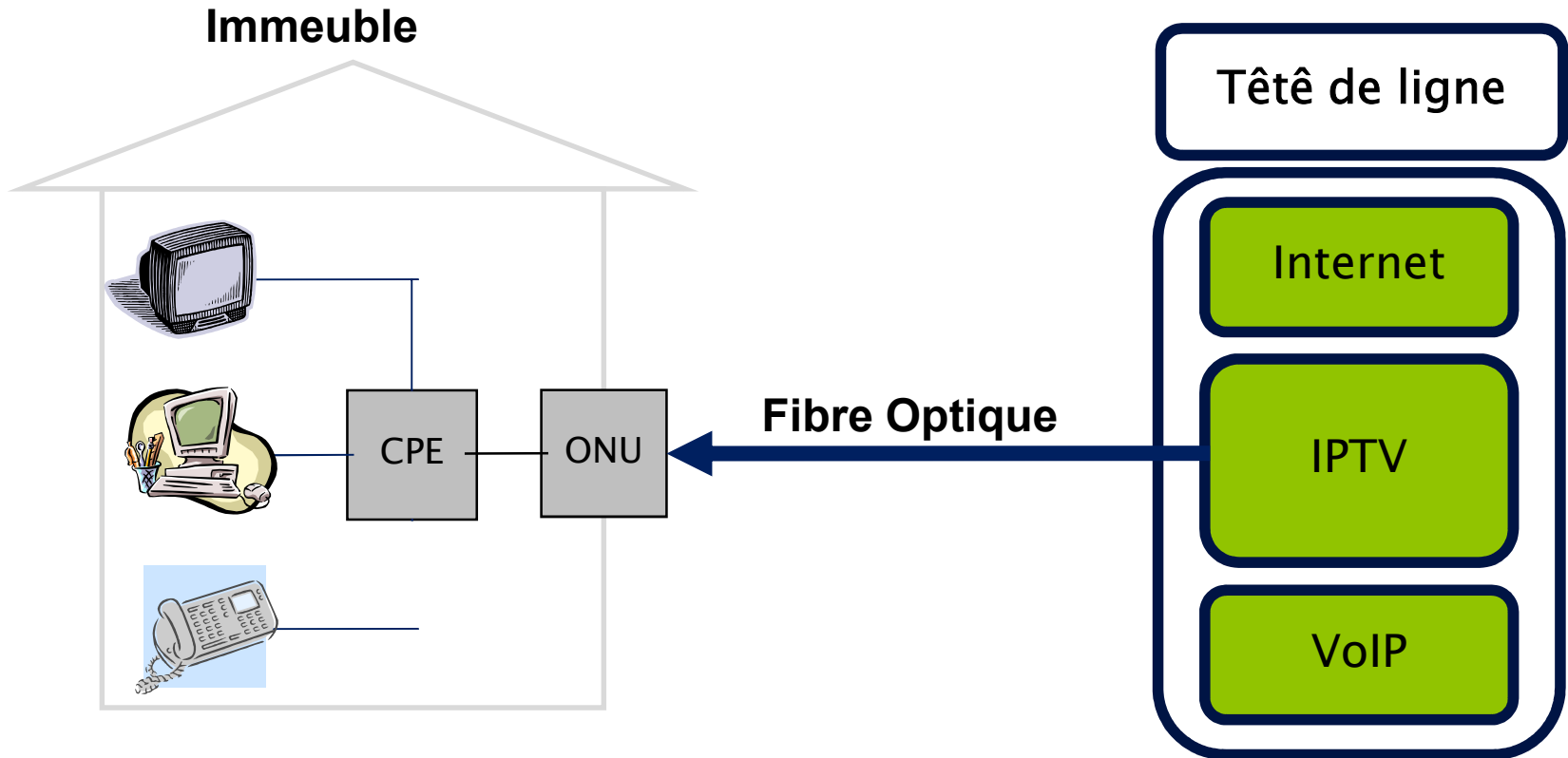

Chemin de fibre actuel de ColbaNet



ColbaNet Zone fibre Projeté

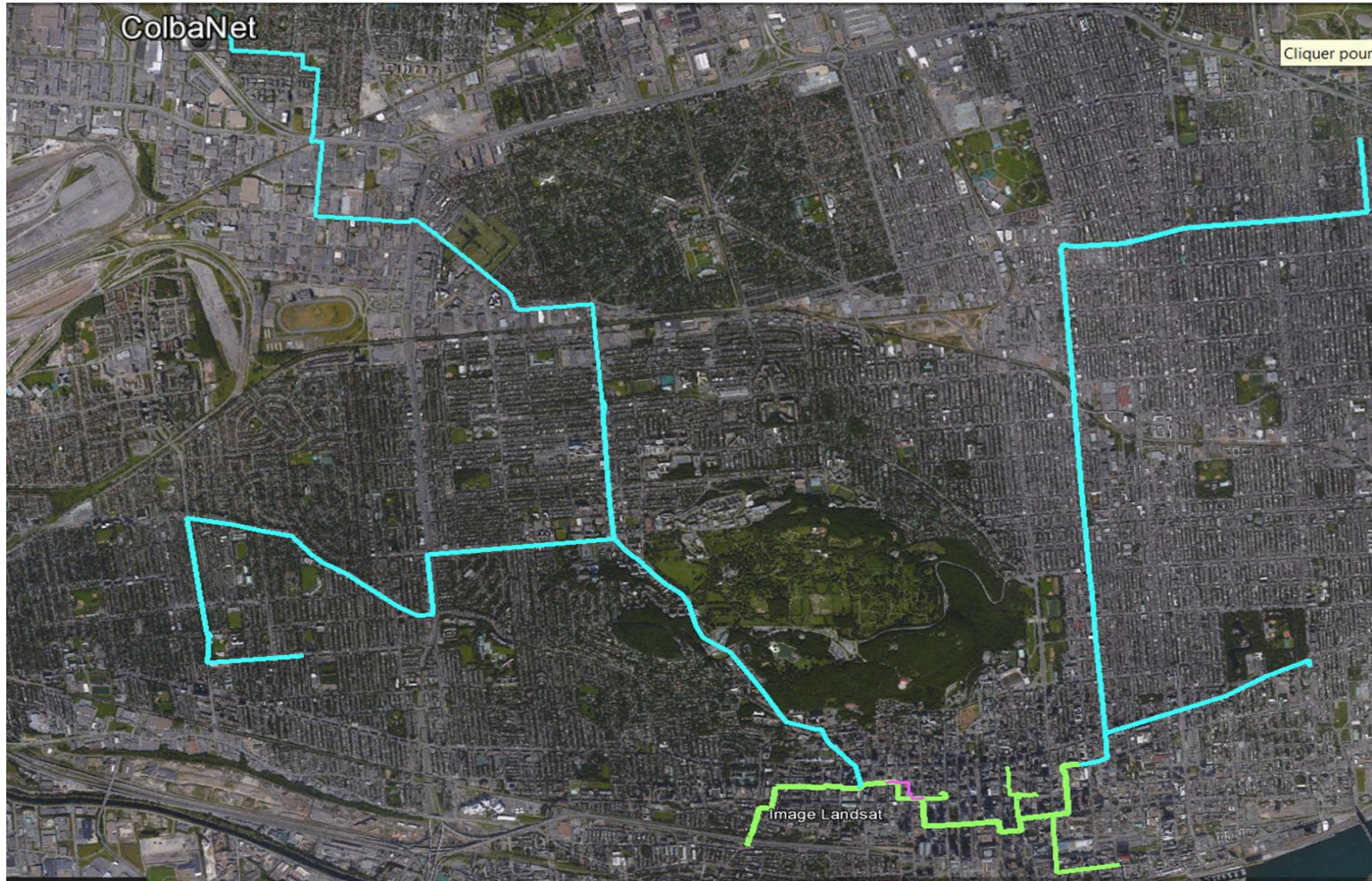

Bâtiments sur notre route fibre

- ▶ 1255 Philip Square
- ▶ 460 St. Catherine St W.
- ▶ 625 president Kennedy
- ▶ 1117 St. Catherine St. W.
- ▶ 1425 René-Lévesque St. W.
- ▶ 10 Notre-Dame St.E.
- ▶ 1650 De Maisonneuve St. W.
- ▶ 980 St. Antoine
- ▶ 456 De La Gauchetière
- ▶ 910 Peel/1100 Chemin des Canadiens



Pour plus d'information contacter

Tony Mancini
Director développement d'affaires
tmancini@colba.net

6465 Transcanada
St-Laurent, Quebec.
H4T 1S3 Canada

Bureau: 514-856-3500 poste : 2233

Mobilé : 514-943-5334

Fax: 514-856-9506

Site Web : www.colba.net

